

MULTICLEAN-F Reinigungsanlagen kommen überall dort zum Einsatz, wo auf vollautomatischen Betrieb, hohe Reinigungsqualität, Umweltschutz, schonende Lösemittel-Destillation und geringe Energiekosten besonderen Wert gelegt wird.

MULTICLEAN-F Reinigungsanlagen sind hermetisch geschlossene Anlagen zur Verwendung von Perchloroethylen (mit integriertem Adsorber und Messcomputer) oder für halogenfreie, brennbare Lösemittel.

Typische Anwendungen sind die Entfettung von stark öl- oder fett-benetzen Massenteilen wie z.B. Dreh- oder Stanzteile.

Entscheidende Vorteile des MULTICLEAN-F-Systems

- Prozessablauf komplett unter Vakuum: Selbstüberwachung auf Leckagen
- MULTICLEAN-Vorwasch-System: spült schon im ersten Prozess-Schritt den Großteil des auf den Teilen anhaftenden Öles direkt in die Destille. Gewährleistet somit eine im Vergleich zu herkömmlichen Verfahren wesentlich höhere Lösemittel-Qualität im Vorratstank
- Hervorragende Teilereinigung durch schwallartiges Fluten über die gesamte Länge der Prozesskammer
- Spritz- oder Tauchreinigen mit Vollstrom-Filtration, Kreislauf-Druckfluten und/oder Ultraschall
- Entfetten mit Lösemitteldampf unter Vakuum
- Vakuum-Trocknung obligatorisch



MULTICLEAN-LC-1-1 Lean Concept

Die Lean Concept Version (LC) zeichnet sich durch ihre kompakte Bauform aus, ohne Einschränkungen der bekannten Höckh- Qualität und -Verfahrenstechnik. Sie dient in erster Linie in Betrieben mit geringem Teileaufkommen, die auf eine hochwertige Entfettung nicht verzichten können.

Standardausrüstung

- Anschlussfertiges System im geschlossenen Gehäuse mit integrierter Bodenwanne
- Schwenk- / Rotationseinrichtung mit variabler Drehzahl
- Rohrleitungen aus Edelstahl, CNC-gebogen, geschweißt und innenformiert, für maximale Sauberkeit auch innerhalb der Anlage
- Integrierte Vakuum-Destille zur schonenden Lösemittelaufbereitung
- Doppelte Feinfiltration für jeden Tank, incl. Vakuum-Filtertrocknung
- Adsorber zur Prozessluftaufbereitung bei CKW / EX-Schutz bei brennbaren Medien
- Übersichtlicher Anlagenaufbau und gute Zugänglichkeit zu allen Aggregaten
- Steuerung Siemens S7 mit Farbgrafik-Display (TouchPanel)

Optionen

- Weiterer Vorratstank zur Feinstreinigung oder zum Konservieren
- Zusätzlicher Spänefilter
- Rest-Destillations-Einrichtung mit automatischer Altöl-Ausschleusung
- Ultraschalleinrichtung (Push-Pull)
- Beschickungstüre aus Glas zur optimalen Prozessbeobachtung
- Online-Partikel-Messgerät zur kontinuierlichen Badüberwachung
- Automatische Beschickungseinrichtung (Rollenbahn)

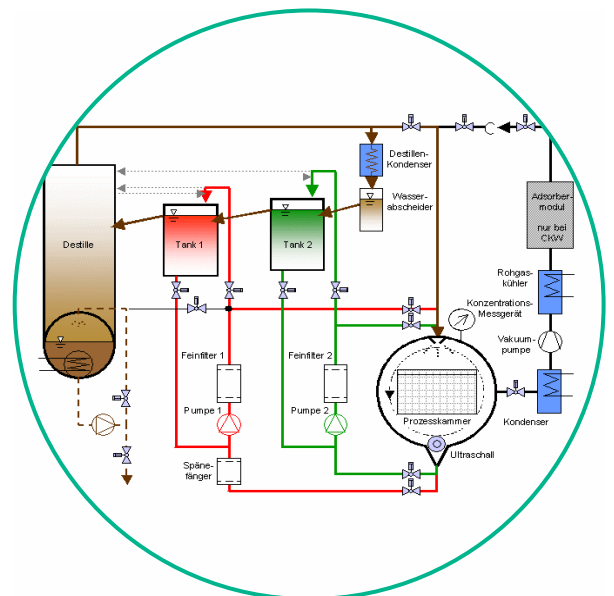

Technische Daten

Korbgröße [LxBxH]: 530 x 320 x 200 mm

Reinigungsleistung: 5 - 8 Chargen/h

Chargengewicht: max. 50 kg

Lösemittel-Füllvolumen: 320 Liter

Abmessungen Anlage [BxTxH]: 2.550 x 1.850 x 2.250 mm